

Content:

Technische specificatie en batterij	1	Programmeren Shuttle motor S / M / L	5
Display, ontgrendelen en mode	2	Programmeren Shuttle click-on receiver	6
Schakelen tussen 15 en 2 kanalen	3	Programmeren externe ontvanger	7
Instellen tijd en dag	3	Programmeren buis- en BS-motor	8
Instellen automatische timer	4		

TECHNISCHE SPECIFICATIE:

- 2x Alkaline batterij type AAA, LR03
- batterij levensduur < 3 jaar
- frequentie 433.92MHz
- transmit power max. 10mW
- transmit range binnen max. 30mtr
- temperature -10°C - +50°C
- elk kanaal kan tot 20 ontvangers bedienen

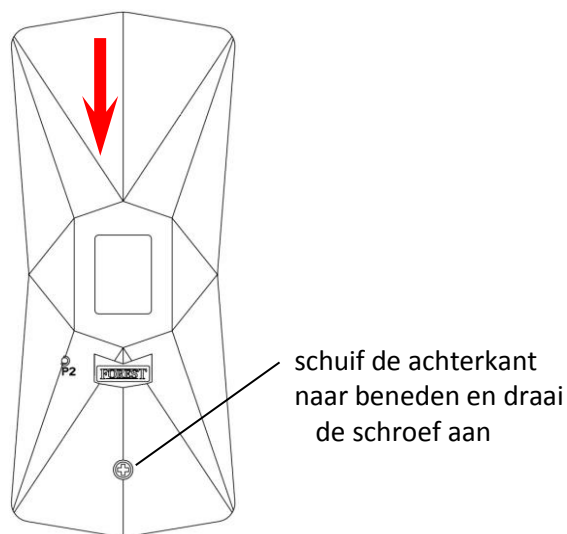
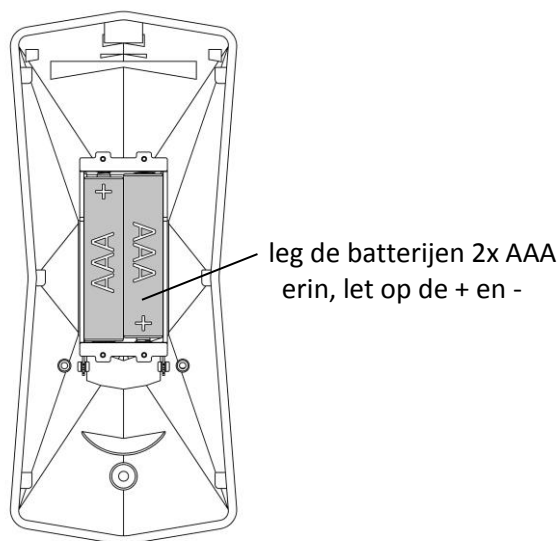
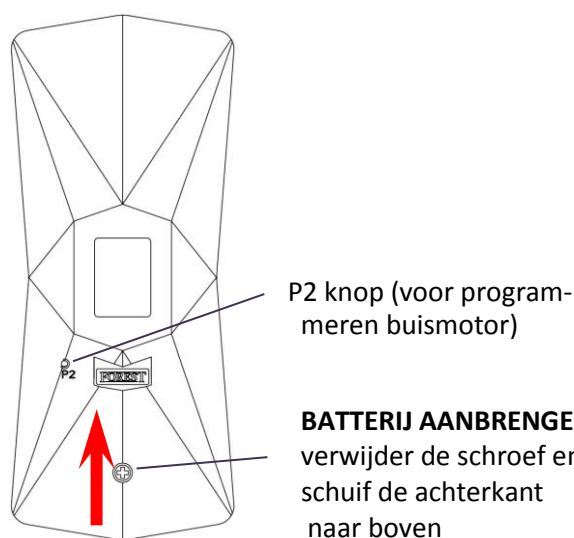
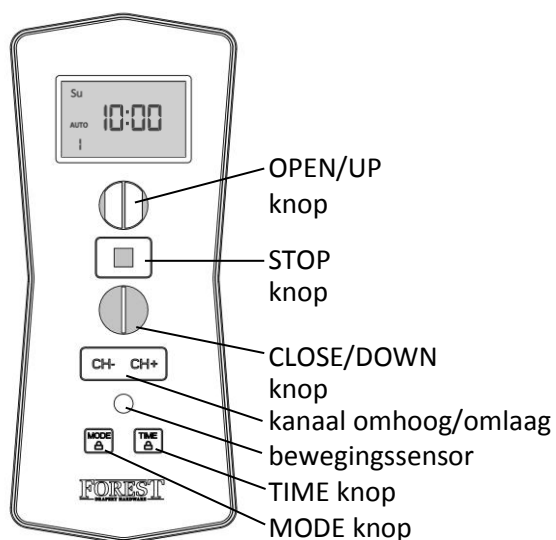

LEGE BATTERIJ:

De geprogrammeerde ontvangers blijven bewaard in het geheugen van de afstandsbediening. Draag de lege batterij af volgens de plaatselijke normen/regeling.

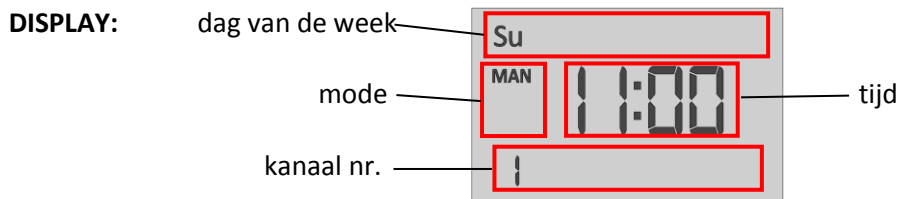

ONTGRENDELEN VAN DE MODE EN TIME KNOPPEN:

Houd beide knoppen MODE en TIME
4 seconden lang ingedrukt, totdat 'LOC'
Op het display verschijnt.
Nu kan de mode en tijd ingesteld worden.

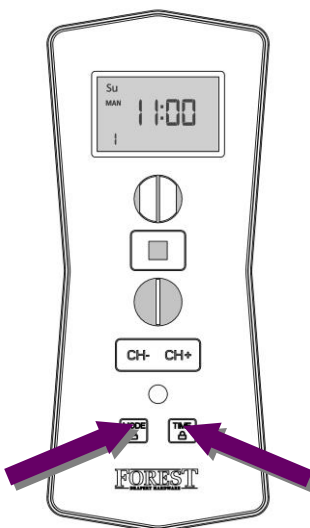

- MODE:**
- MAN ⇔ Manual mode: automatische timer mode is uit
 - AUTO ⇔ Auto mode: automatische timer mode is aan
 - AUTO ⇔ Random mode: automatische timer mode is aan, OPEN en CLOSE tijd zal variëren tussen + en - 15 minuten

Om de mode stand te wijzigen, houdt 'MODE' ingedrukt totdat de gewenste mode zichtbaar is:

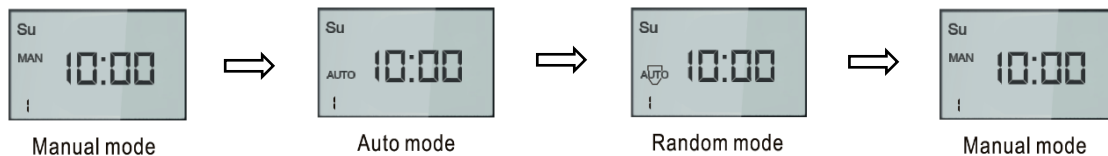

SCHAKELEN TUSSUN 15 EN 2 KANALEN:

Standaard instelling van de Diamond Sense is 15 kanalen. Kanaal 1 tot 15 kan gebruikt worden. Indien gewenst, bij bv. een of twee gemotoriseerde systemen, kan omgeschakeld worden van 15 naar 2 kanalen:

Houdt beide knoppen, CH- en CH+ ingedrukt voor ca. 8 seconden, totdat F-02 op het display verschijnt. Nu is de afstandsbediening 2-kanaals..

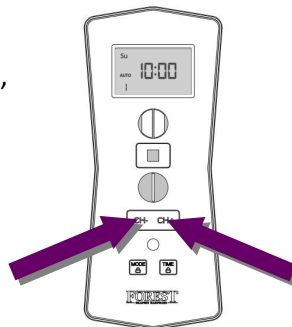

Om terug te schakelen naar 15-kanaals:

Houdt beide knoppen, CH- en CH+ ingedrukt voor ca. 8 seconden, totdat F-02 op het display verschijnt. Nu is de afstandsbediening 2-kanaals.

INSTELLEN TIJD EN DAG (ontgrendel eerst: houdt MODE en TIME ingedrukt):

MODE staat op 'MAN'

druk eenmaal op TIME, uren gaan knipperen

verander de uren met OPEN of CLOSE knop

druk eenmaal op TIME, minuten gaan knipperen

verander de minuten met OPEN of CLOSE knop

druk eenmaal op TIME, dag gaat knipperen

verander de dag met OPEN of CLOSE knop

druk op de STOP knop om te beëindigen

INSTELLEN AUTOMATISCHE TIMER (ontgrendel eerst: houdt MODE en TIME ingedrukt):

In total kunnen 9 OPEN- en 9 CLOSE-tijden ingesteld worden. Bv. 4 tijden, door de weeks en 's weekends:

Positie 1: Ma-Tu-We-Th-Fr ⇒ 7:30 OPEN

Positie 2: Ma-Tu-We-Th-Fr ⇒ 21:00 CLOSE

Positie 3: Sa-Su ⇒ 7:00 OPEN

Positie 4: Sa-Su ⇒ 20:00 CLOSE

INSTELLEN TIMING POSITIE 1 – OPEN:

MODE staat op 'AUTO' of 'AUTO' (houdt MODE knop ingedrukt)

druk eenmaal op MODE

selecteer het gewenste kanaal

druk eenmaal op TIME, uren gaan knipperen

verander de uren met OPEN of CLOSE knop

druk eenmaal op TIME, minute gaan knipperen

verander de minuten met OPEN of CLOSE knop

druk eenmaal op TIME, dag gaat knipperen

verander de dag met OPEN of CLOSE knop

druk op de STOP knop om te beëindigen

INSTELLEN TIMING POSITIE 1 – CLOSE:

Herhaal de stappen hierboven, start start met 2x drukken MODE knop:

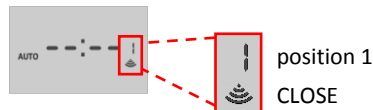

VOLGENDE TIMING POSITIES:

In te stellen op dezelfde wijze als hierboven beschreven. Door meermaals op de MODE knop te drukken kan een volgende positie gekozen worden. Maximaal 9 OPEN en 9 CLOSE posities.

Deze Shuttle motoren zijn te herkennen aan de witte antennekabel.

Selecteer eerst het gewenste kanaal op de Diamond Sense.

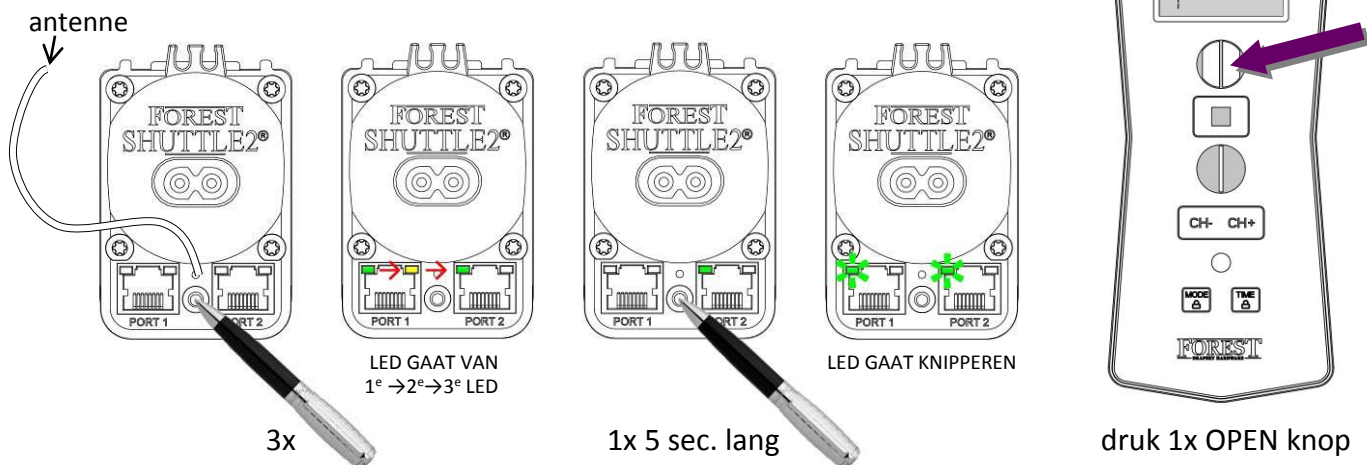

Verwijderen van een geprogrammeerd kanaal: volg dezelfde procedure, maar druk dan op CLOSE i.p.v. OPEN



Plaats geen andere apparaten en ontvangers binnen 1 meter van de ontvanger om interferentie (en storingen) te voorkomen.

TECHNISCHE SPECIFICATIE:

- stroomvoorziening vanuit Shuttle M
- aansluiten op poort 1 van de Forest Shuttle M
- werktemperatuur -10°C - +50°C
- te koppelen aan Forest afstandsbediening en Forest wandschakelaar RF

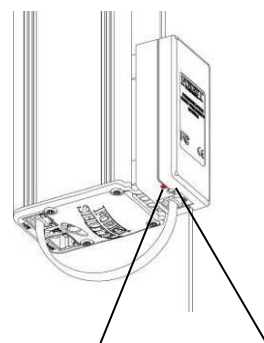

controle led programmeerknop



Plaats geen andere apparaten en ontvangers binnen 1 meter van de ontvanger om interferentie (en storing) te voorkomen.

PROGRAMMEREN AFSTANDSBEDIENING AAN CLICK-ON ONTVANGER:

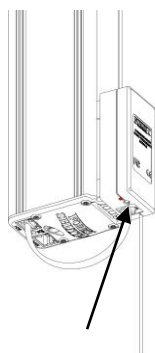

druk op de programmeerknop
led zal oplichten

Kies gewenste kanaal en
druk op de OPEN knop

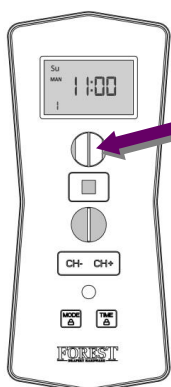

1x OPEN

Op ontvanger:
led knippert 3x en zal uit gaan

KANAAL VERWIJDEREN:



druk op de programmeerknop
led zal oplichten

Kies het te verwijderen kanaal
druk op de CLOSE knop

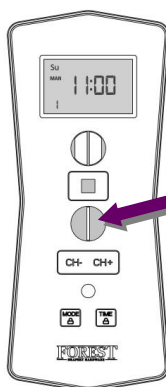

1x CLOSE

op ontvanger:
led knippert 3x en zal uit gaan

ALLE GEPROGRAMMEERDE KANALEN VERWIJDEREN:



houd de programmeerknop
10 seconden ingedrukt totdat
de led gaat knipperen

TECHNISCHE SPECIFICATIE FMS/BCS ONTVANGER:

- vermogen: 100 - 240Vac 50/60Hz – 500Wmax.
- besturing voor een buis- of FMS motor. Meerdere motoren → gebruik groepsrelais
- ook als wandschakelaar te gebruiken
- kabeldiameter max. 2,5mm²
- werkt temperatuur -10°C - +50°C

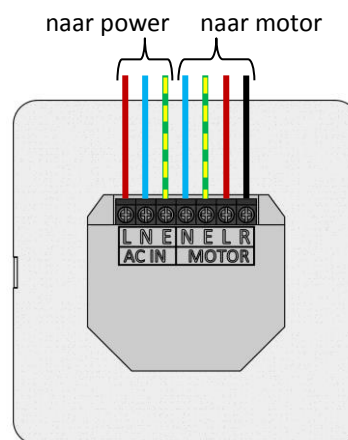
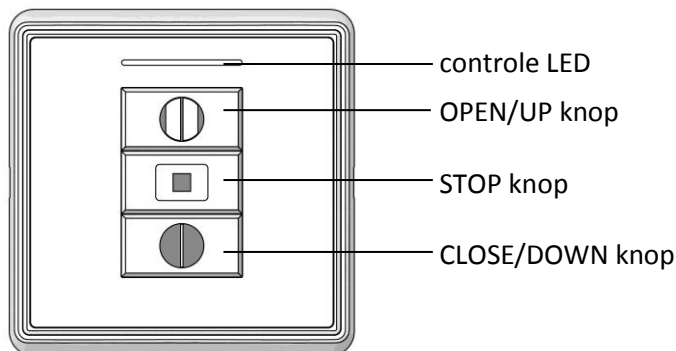

PROGRAMMEREN AFSTANDBEDIENING:

houd de STOP knop 5 sec.
ingedrukt totdat LED knippert

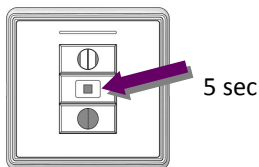

binnen 10 seconden, selecteer
kanaal en druk op OPEN knop:

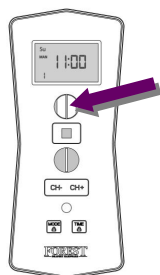

blauwe LED zal 3x knipperen
ter bevestiging:

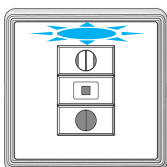

GEPROGRAMMEERD KANAAL VERWIJDEREN:

houd de STOP knop 5 sec.
ingedrukt totdat LED knippert

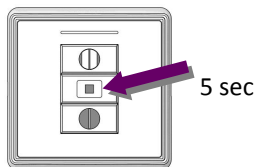

binnen 10 seconden, selecteer
(te verwijderen) kanaal en
druk op STOP knop:

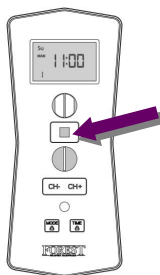

blauwe LED zal 3x knipperen
ter bevestiging:

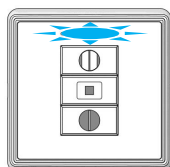

ALLE KANALEN VERWIJDEREN:

houd de STOP en CLOSE knop
6 seconden ingedrukt

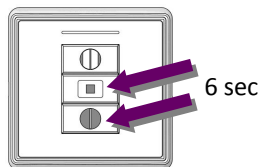

na 5 sec. zal de blauwe LED
3x knipperen ter bevestiging:

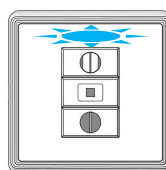

MOTORRICHTING OMDRAAIEN:

houd de OPEN en CLOSE knop
6 seconden ingedrukt

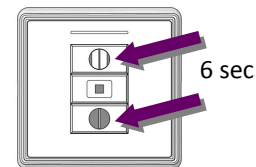

blauwe LED zal 3x knipperen
ter bevestiging:

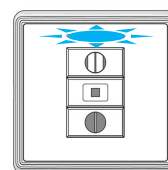

Plaats geen andere apparaten en ontvangers binnen 1 meter van de ontvanger om interferentie (en storing) te voorkomen.

PROGRAMMEREN AFSTANDSBEDIENING AAN BUIS- / BS-MOTOR:

druk op de knop van de buismotor
motor draait kort ter bevestiging

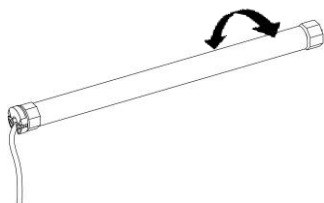

binnen 6 seconden:

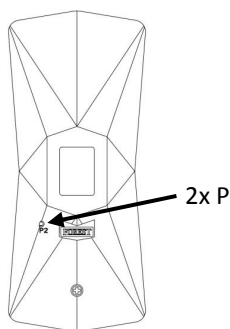

druk OPEN knop één maal

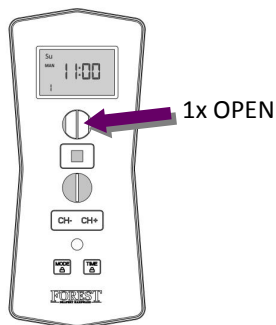

motor draait kort ter bevestiging

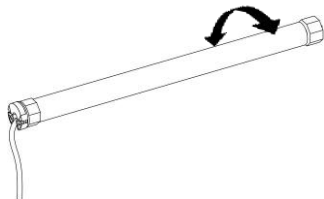

OMDRAAIEN MOTOR DRAAIRICHTING

Houd de knop van de buismotor ingedrukt gedurende 7 seconden, totdat motor bevestigd met kort draaien.

TOEVOEGEN VAN MEERDERE AFSTANDSBEDIENINGEN / KANALEN:

①e afstandsbediening:

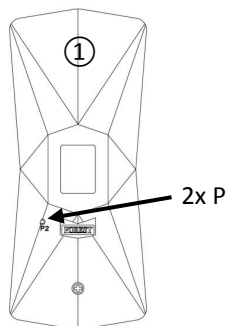

②e afstandsbediening:

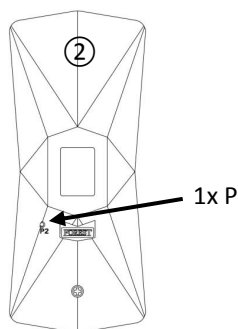

motor draait kort ter bevestiging

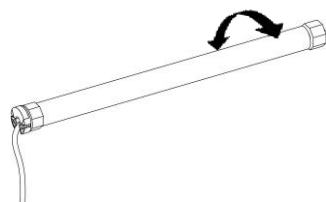

- Een ander kanaal toevoegen:
1. druk 2xP knop van het reeds geprogrammeerde kanaal
 2. druk 1xP van het andere kanaal

motor draait kort ter bevestiging

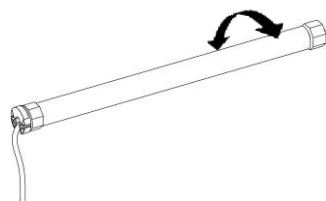

ALLE GEPROGRAMMEERDE KANALEN VERWIJDEREN:

druk P knop één maal

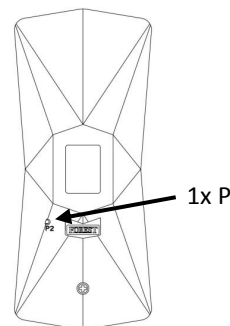

druk STOP knop één maal

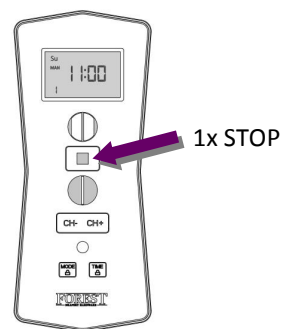

druk P knop één maal

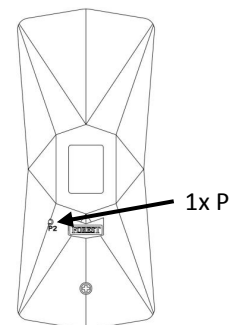

motor draait kort ter bevestiging

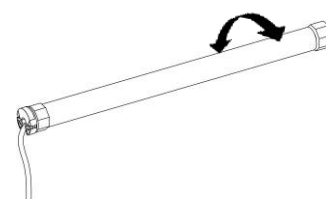

Afstellen van de eindposities: zie manual van de motor